

**CONVOCATORIA CONCURSO  
DISEÑO STAND EN ESTRUCTURA DE ACERO  
BARCELONA BUILDING CONSTRUMAT 2017**

**ASCEM**

**[www.ascem.org](http://www.ascem.org)**

**Barcelona, 23 de Enero de 2017**

La Asociación para la Construcción de Estructuras Metálicas, ASCEM, participará en un stand de 110m<sup>2</sup>, en la próxima edición de la Barcelona Building Construmat que se celebrará en el recinto ferial Gran Vía de Barcelona del 23 al 26 de Mayo del presente año.

ASCEM organiza un concurso abierto a estudiantes de Ingeniería y Arquitectura de universidades españolas, para diseñar el stand en estructura metálica.

El diseño debe ser representativo de la construcción en acero con el fin de fomentar su uso en el sector de la construcción.

Dentro del stand, liderado por ASCEM, estarán representadas un máximo de 8 empresas dedicadas al diseño y fabricación de estructuras metálicas, y adheridas al sector, que promocionarán su marca y al mismo tiempo el sector de la construcción en acero. Bajo la estructura diseñada en acero se adaptará el espacio para la convivencia de las empresas representadas.

*Se adjunta dossier explicativo de la Feria Barcelona Building Construmat 2017 (Anexo1).*

## **MEDIDAS**

El espacio adjudicado es de 11 x 10 m, exterior. La altura debe ser de máximo 5 m. El trust puede llegar a 7m.

(Trust: estructura metálica de la que cuelga la iluminación. Véase en la imagen inferior).



*Se adjunta:*

*Plano del recinto (Anexo2).*

*Ficha técnica del espacio adjudicado (Anexo3).*

## **CALIDADES Y CARACTERÍSTICAS**

- Perfiles, tubos y chapas de fabricantes españoles preferiblemente con calidad S275.
- Estructura pintada y totalmente atornillada.
- Uniones en las bases articuladas mediante zapatas exteriores o peanas sobre pavimento.
- Hipótesis de carga recinto interior.
- Sobrecarga de instalaciones 50kg/m2.
- Se valorará la opción de una parte del techo transitable (máximo 50% de la superficie) como uso de terraza, considerando en este caso las sobrecargas de usos que fija el código técnico.
- El diseño debe ser modular con el fin de utilizar la estructura, o una parte de ella, en otros espacios de distintas medidas, en otros recintos feriales.

## **CRITERIOS DE VALORACIÓN**

Los criterios de valoración para la elección del diseño ganador serán los siguientes:

- Criterios económicos (10 puntos).
- Modularidad (10 puntos).
- Facilidad de montaje y desmontaje (10 puntos).
- Diseño en general (10 puntos)

El tribunal estará formado, como mínimo, por 2 miembros de la Junta de ASCEM.

Se considerará ganador el proyecto con más puntos y que se construya para su propósito final.

## **TÉRMINOS DEL CONCURSO**

La fecha límite de presentación será el **10 de Marzo de 2017**.

El diseño ganador será obsequiado con un premio de 1.000€ en metálico y un reconocimiento, en el acto que se celebrará en el stand durante la celebración de la Feria. Se reconocerá el autor del diseño tanto en el propio stand como en la web de ASCEM. Así mismo, ASCEM certificará el proyecto para que sirva al estudiante para mejorar sus credenciales.

Todos los participantes recibirán un reconocimiento de participación, la entrada a la Feria gratuita, y la invitación al acto de entrega de premio al ganador del concurso, que tendrá lugar dentro del stand durante la celebración de la Feria.

## **PRESENTACIÓN CANDIDATURAS**

Los candidatos **deberán inscribirse** enviando un correo electrónico detallando nombre, datos de contacto y estudios que está cursando.

Formato presentación proyecto::

- Modelo 3 D.
- Definición y justificación de los cálculos.
- Explicación del diseño.

Lugar presentación:

ASCEM  
C/ Aribau 168, 1º 1ª  
08036 Barcelona  
T. 93 390 71 13 / 663 801 328  
[registro@ascem.org](mailto:registro@ascem.org)

Para cualquier duda o consulta enviar un correo electrónico.

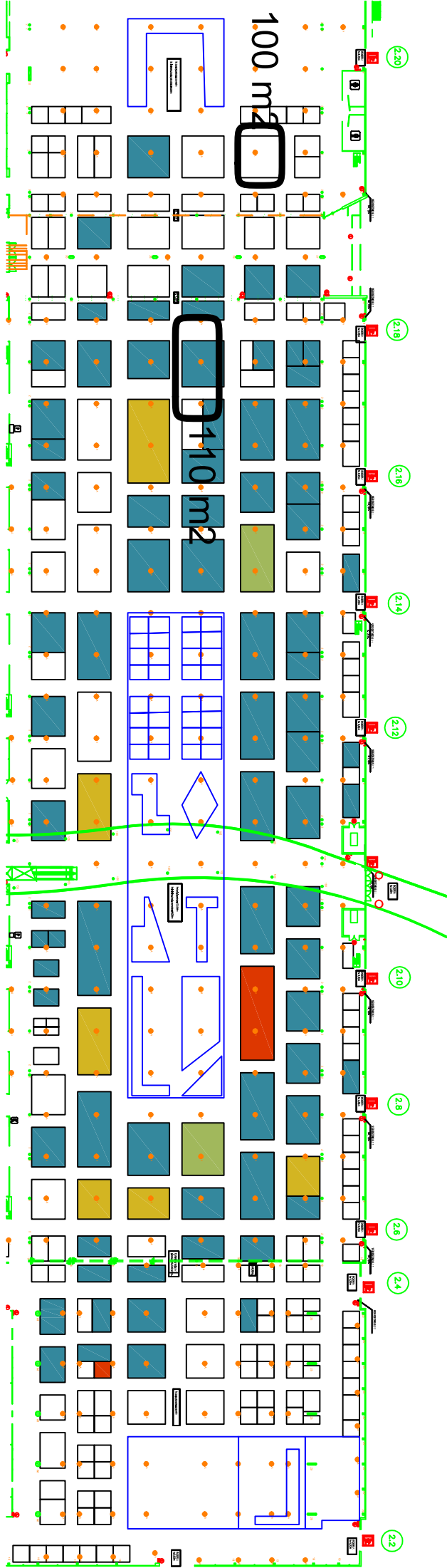

100 m<sup>2</sup>

110 m<sup>2</sup>

220

218

216

214

212

210

208

206

204

202

202

204

206

208

210

212

214

216

218

220

202

204

206

208

210

212



# Fira Barcelona

## Ficha Técnica de Stand

**Empresa:**

**Ubicación:**

**Recinto Gran Vía | Pabellón 2 | Nivel 0**

**Stand:**

**D 420**

**Medidas:**

**11 m x 10 m**

**Superficie:**

**110 m<sup>2</sup>**

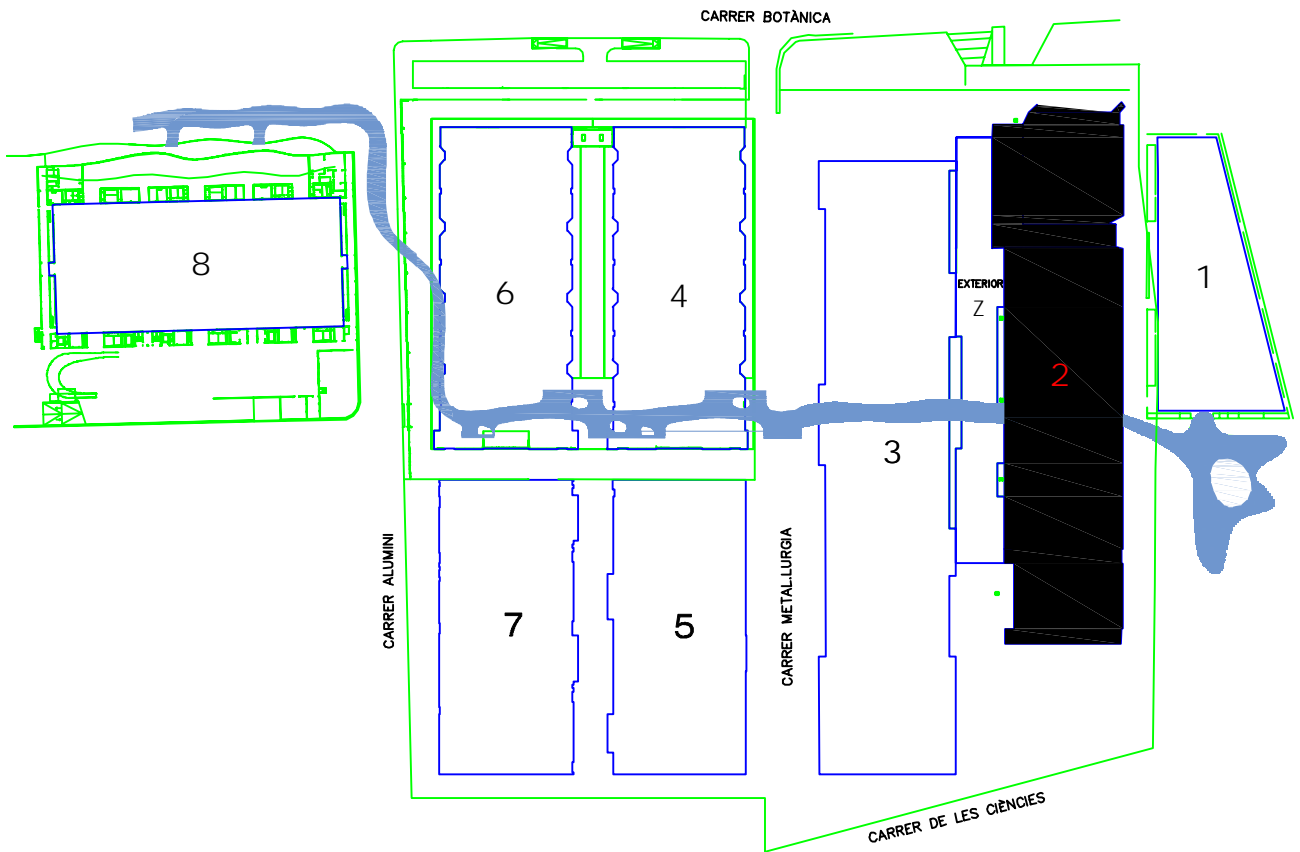

RECINTE GRAN VIA

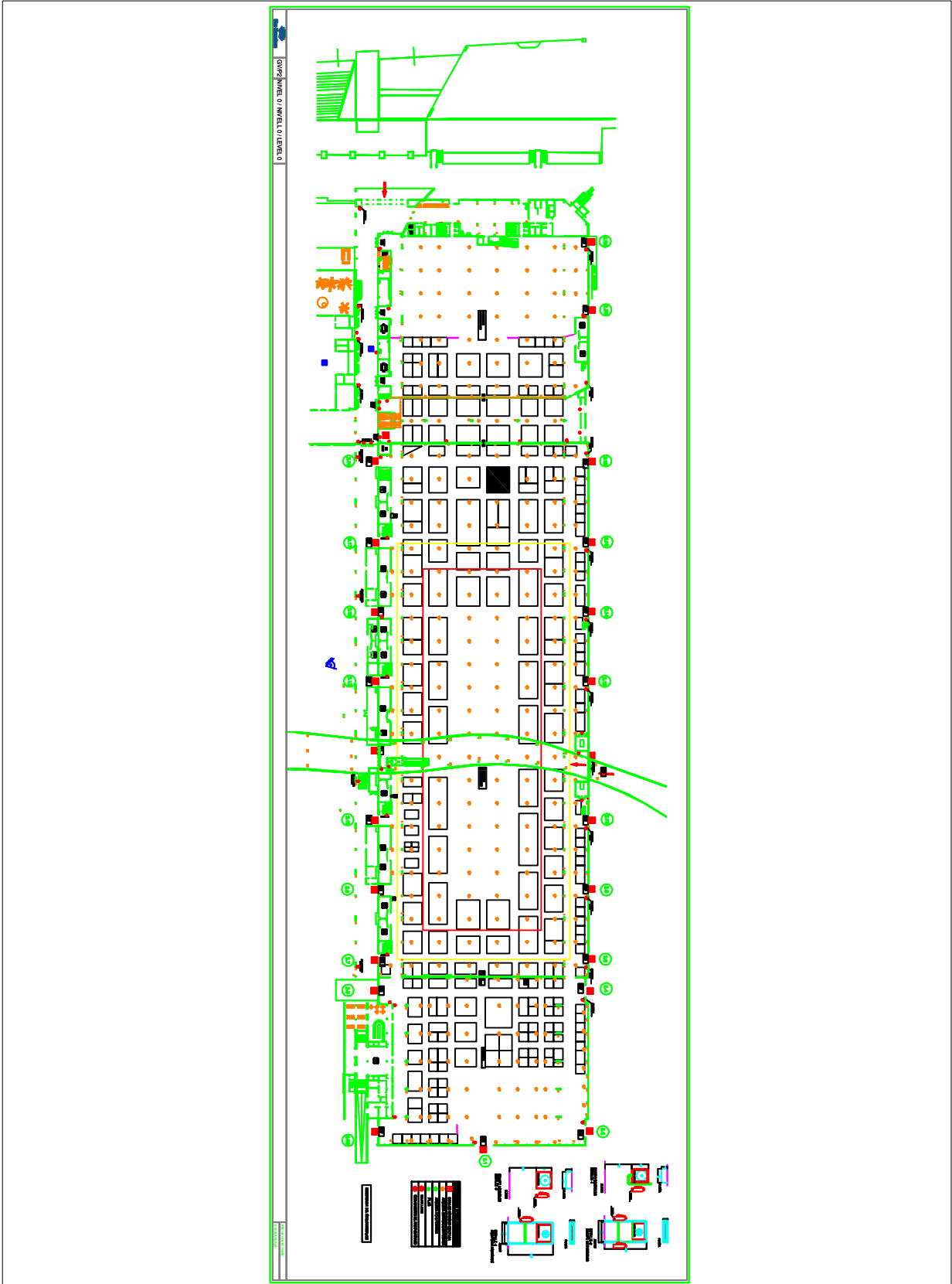



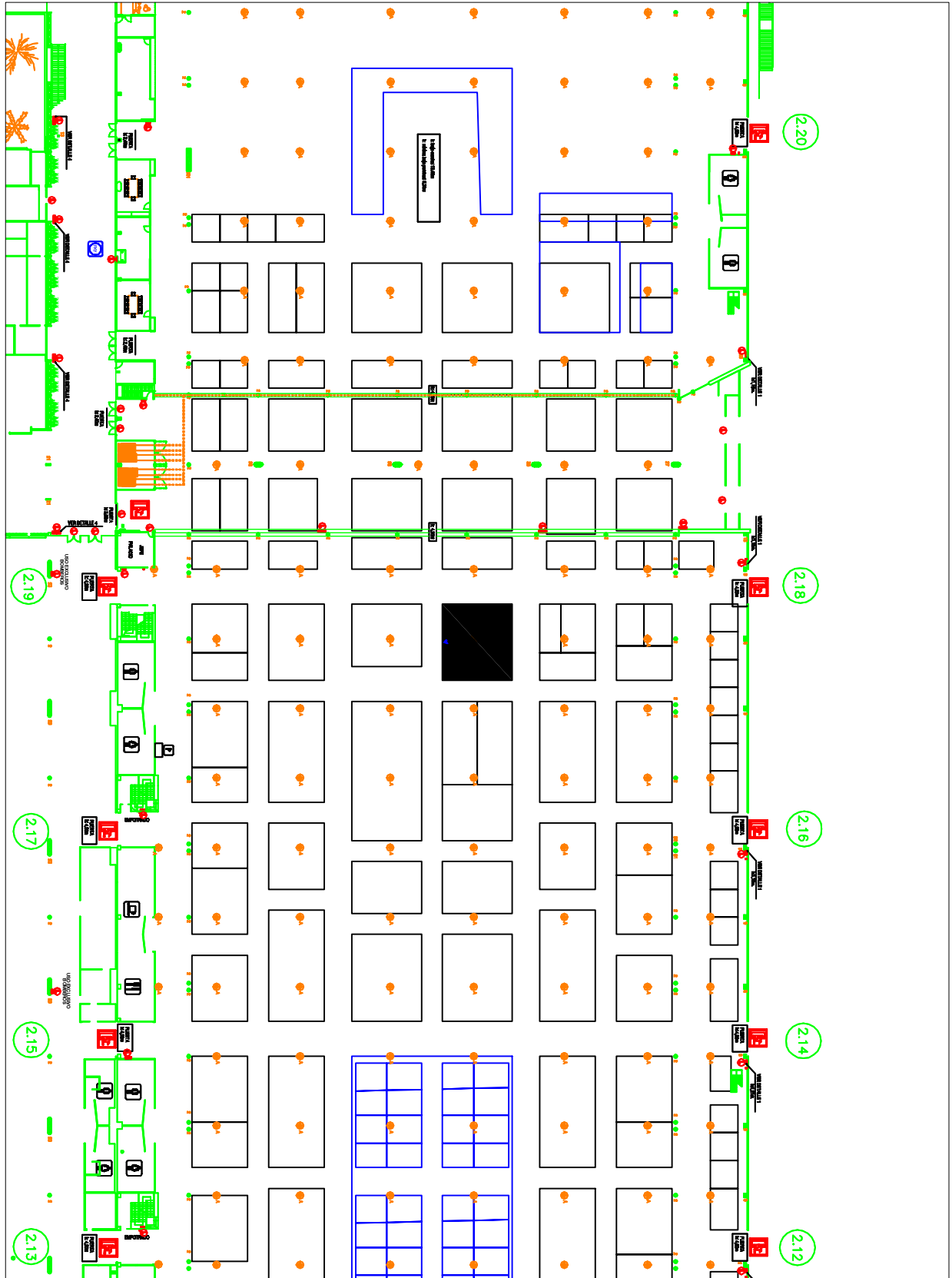

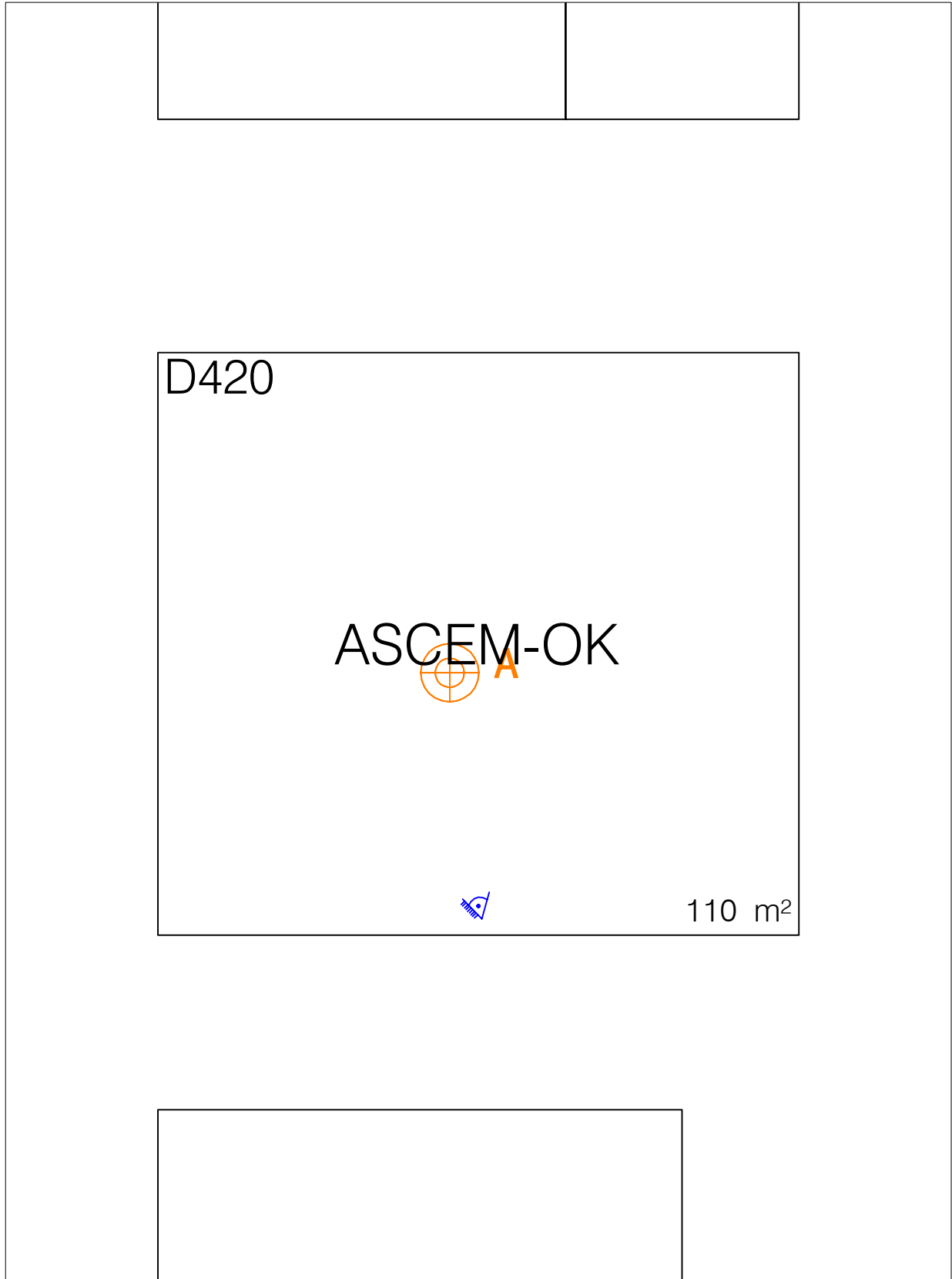

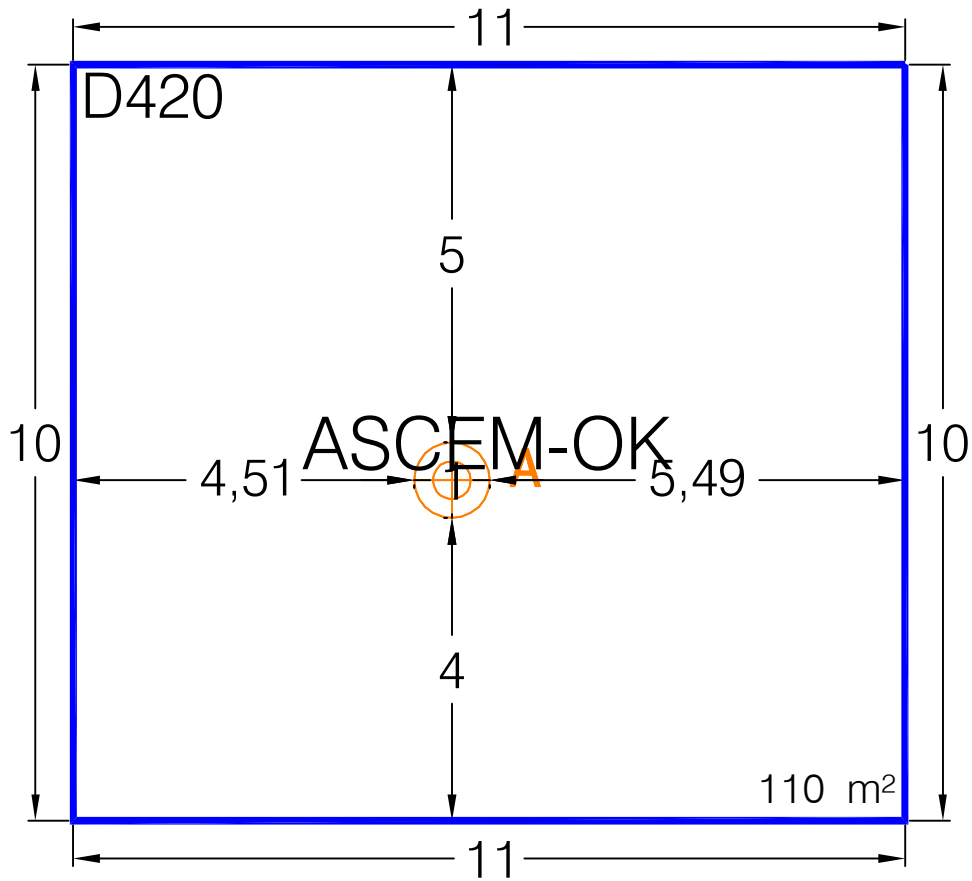

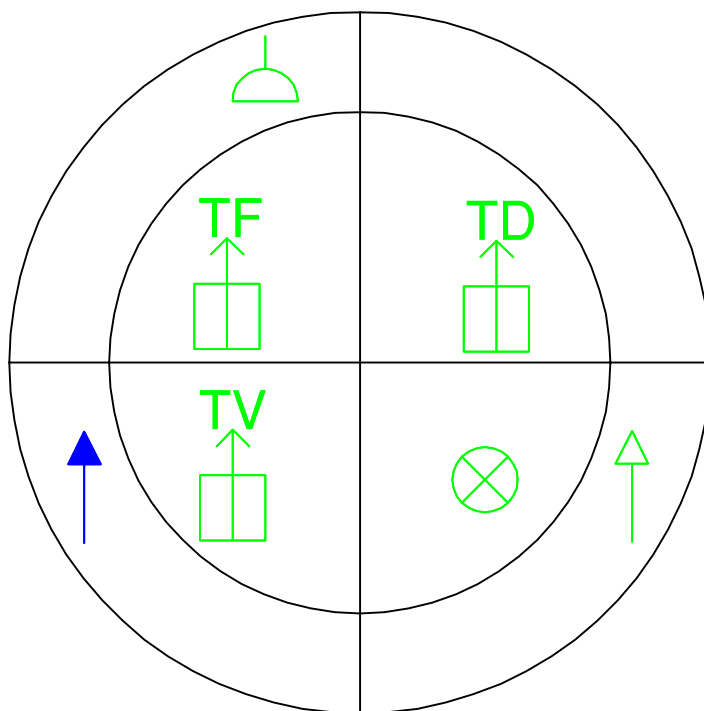









SERVICIOS EXISTENTES EN LA ARQUETA	
	Punto de conexión telefónica
	Punto de conexión de electricidad
	Punto de conexión de datos
	Conexión red de agua
	Punto de desagüe
	Toma de aire comprimido
	Punto de conexión TV/FM

# DETALLE ARQUETA A

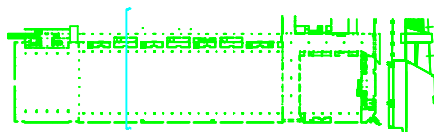
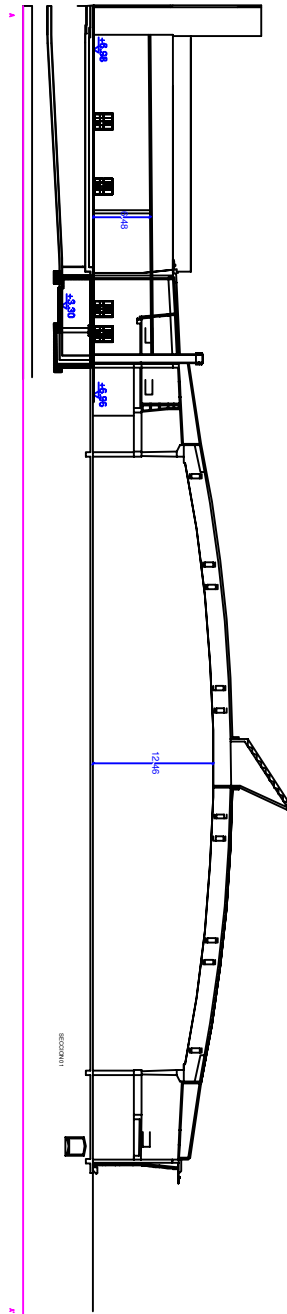

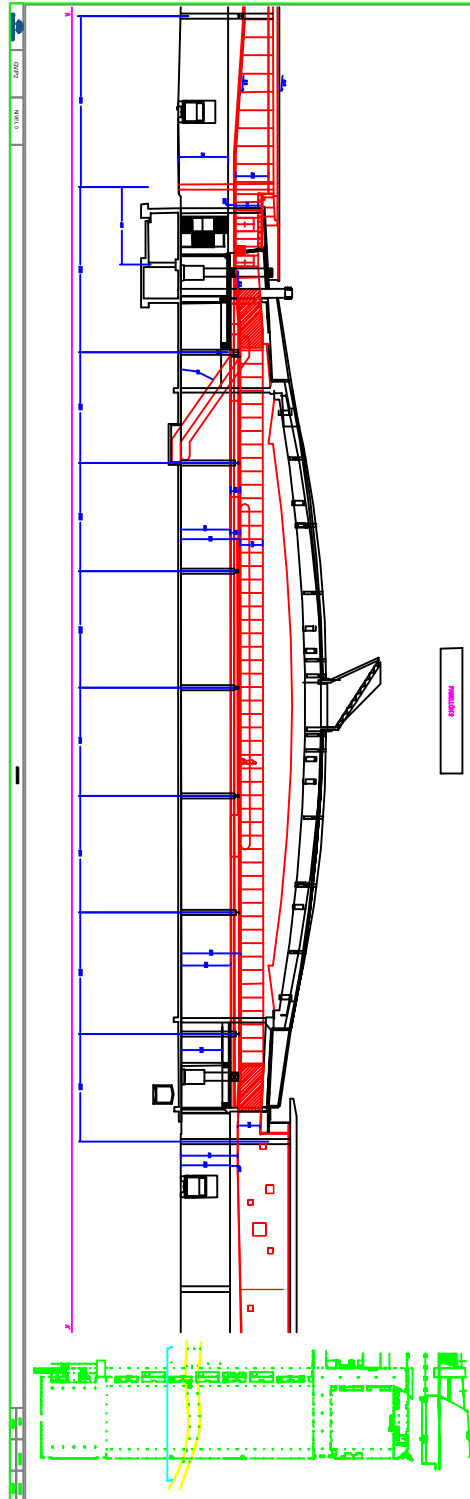

# Building Tomorrow

Una mirada al futuro...

Desde la innovación y las nuevas tecnologías  
Desde el conocimiento, el debate y los nuevos retos  
Desde nuevas propuestas de crecimiento y desarrollo de negocio

**B** Barcelona  
**B** Building  
Construmat

23-26.05.2017  
Recinto Gran Via

  
Fira Barcelona

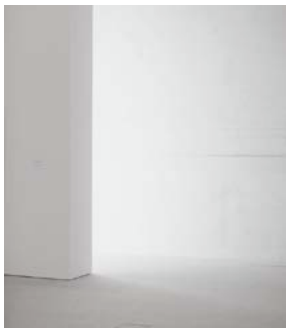
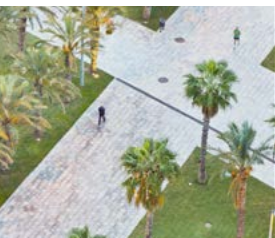
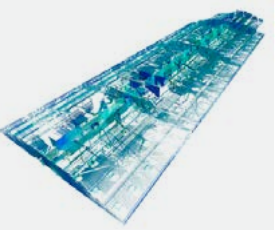

## Los retos del sector

---

### Motor económico y social

La innovación como elemento transformador

Nuevas expectativas de crecimiento

Mirada abierta al futuro

---

La construcción agrupa en su cadena de valor un conjunto de actividades económicas fundamentales de nuestra sociedad. Su dimensión, su carácter amplio y heterogéneo, su impacto en el empleo y su importancia en la sostenibilidad, hacen del sector uno de los motores de la economía.

Su cadena de valor ha afrontado con energía el reto de un replanteamiento. De una nueva redefinición. La construcción necesita cambios. Un dinamismo renovado. Nuevos desafíos.

El medio ambiente y la sostenibilidad como cimientos de la economía circular. El nuevo escenario digital. Los cambios sociales y su impacto en la vivienda. Las nuevas políticas públicas. Este proceso de cambio tiene que permitir afrontar el futuro con optimismo y nuevas expectativas de crecimiento.

**El futuro es una oportunidad.**



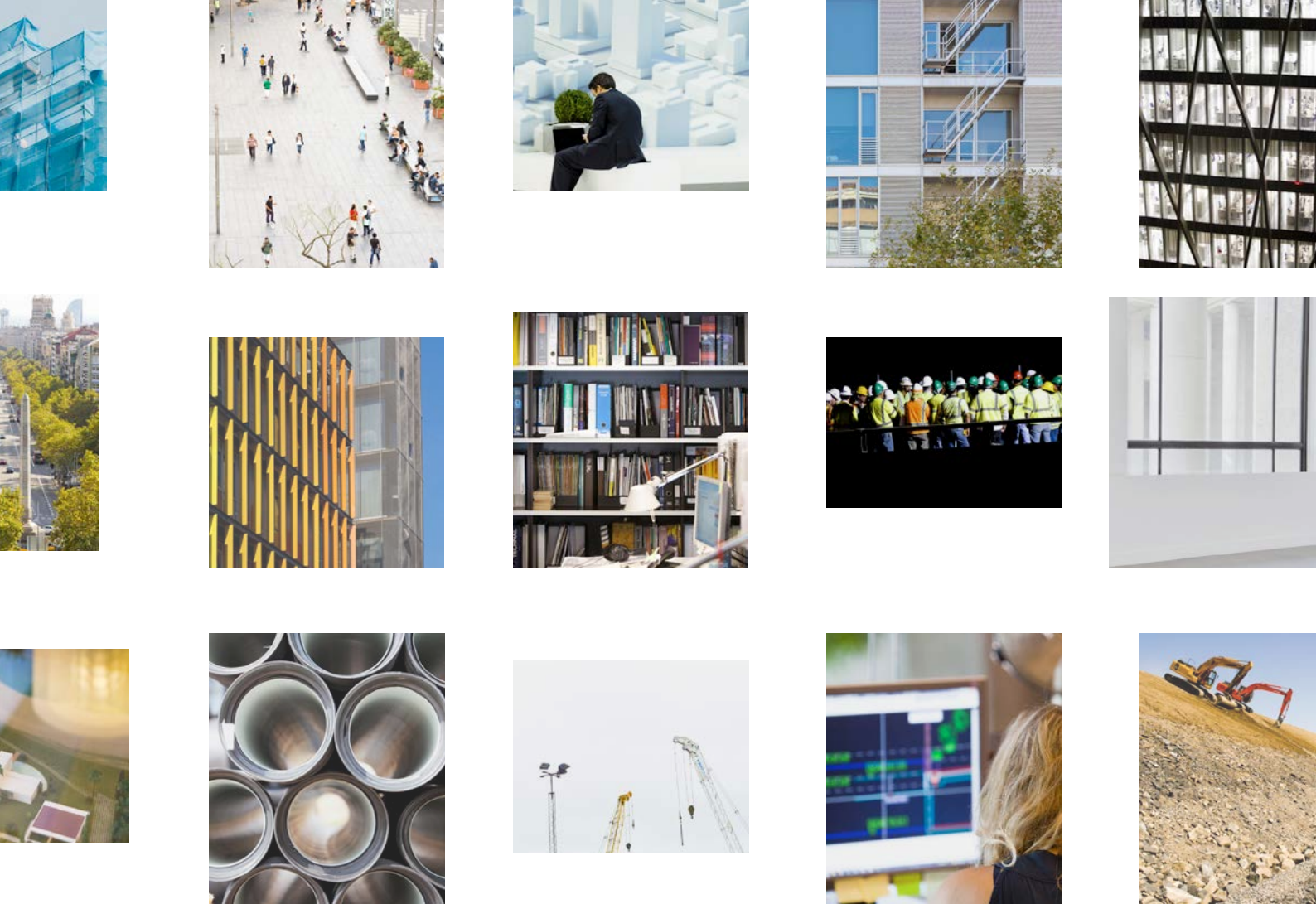

## Los retos del salón

---

Un salón en transformación permanente  
 Dinamizador del proceso de cambio del sector  
 Generador de nuevas propuestas  
 El futuro y la innovación como elementos clave

---

Barcelona Building Construmat nace en este marco. Es fruto de la transformación de un salón tradicional. Tiene vocación de acompañar al sector ante estos nuevos retos. El salón nace como pieza clave para dinamizar este proceso de cambio, contribuyendo con nuevas propuestas, generando nuevas ideas y lanzando nuevos desafíos. Barcelona Building Construmat quiere ser un componente esencial de este futuro.

Barcelona Building Construmat es un evento que evoluciona. Un evento que ha sido objeto de redefinición para ofrecer mejores herramientas al sector. Un evento que se repiensa desde la tradición (Construmat) pero que incorpora como componente nuclear la innovación y el conocimiento.

Un salón que entrelaza 4 vectores principales: la innovación, el conocimiento, los nuevos modelos de desarrollo de negocio y las nuevas propuestas experienciales.

Un salón que mira al futuro desde Barcelona, capital europea de la arquitectura.

**¿Qué mejor lugar para construir el futuro?**

# Un salón que mira decididamente al futuro

---

Abierto a toda la cadena de valor de la construcción  
Una doble mirada al futuro desde la innovación y la responsabilidad social  
Búsqueda continua de modelos de desarrollo de negocio  
Vocación internacional

---

## **Un evento que acoge a toda la cadena de valor de la construcción**

Barcelona Building Construmat es punto de encuentro de todas las actividades relacionadas con la construcción.

Nuestra propuesta de valor se adapta a las diferentes necesidades. Ofrecemos desde áreas de exposición y espacios de demostraciones hasta propuestas a medida para las startups de reciente creación.

## **Un evento que aborda el futuro del sector desde dos ópticas**

Barcelona Building Construmat propone una doble mirada al futuro:

La innovación, la creatividad y el desarrollo tecnológico como elementos clave de renovación del sector. La economía del conocimiento ofrece múltiples oportunidades a un sector tan amplio y debe ser una palanca esencial de renovación y crecimiento a futuro. Barcelona Building Construmat propone explorar decididamente este espacio de tendencia: desde las startups a las plataformas BIM. Desde la innovación hasta los nuevos materiales.

La sociedad del siglo XXI debe afrontar también grandes retos. El sector de la construcción, desde su posición de liderazgo y su enorme transversalidad, debe interpretar estos retos como nuevas oportunidades de desarrollo y crecimiento. Las políticas de desarrollo de viviendas sociales o los nuevos modelos de economía circular son ejemplos de ello.

## **Orientado al networking y al desarrollo de nuevas oportunidades de negocio**

Barcelona Building Construmat está abierto a nuevos modelos y prácticas de desarrollo de negocio. El salón es un evento innovador y dinámico que explora nuevos formatos, nuevos encuentros y nuevas propuestas orientadas al crecimiento y al desarrollo de negocio.

## **Un evento con una clara vocación internacional**

Barcelona Building Construmat es una importante plataforma de negocio y se ha convertido en un hub de relaciones comerciales y puente entre proyectos tanto en el ámbito nacional como internacional. La globalización del sector es una de las claves para afrontar los retos de futuro del sector.

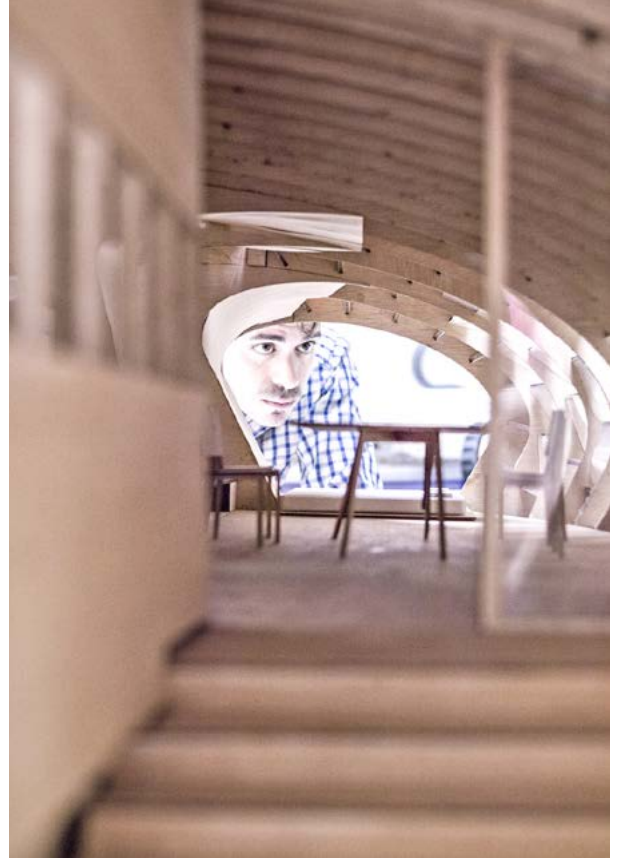

# Barcelona Building Construmat se articula alrededor de la innovación, el conocimiento y el negocio

Barcelona Building Construmat articula su propuesta de valor desde estos tres componentes nucleares. Tal como muestra el gráfico, Barcelona Building Construmat despliega la cadena de valor del sector alrededor de sus motores de crecimiento. De este modo, el visitante podrá conocer para cualquiera de las actividades de la cadena nuevas propuestas y oportunidades en estos tres ámbitos.

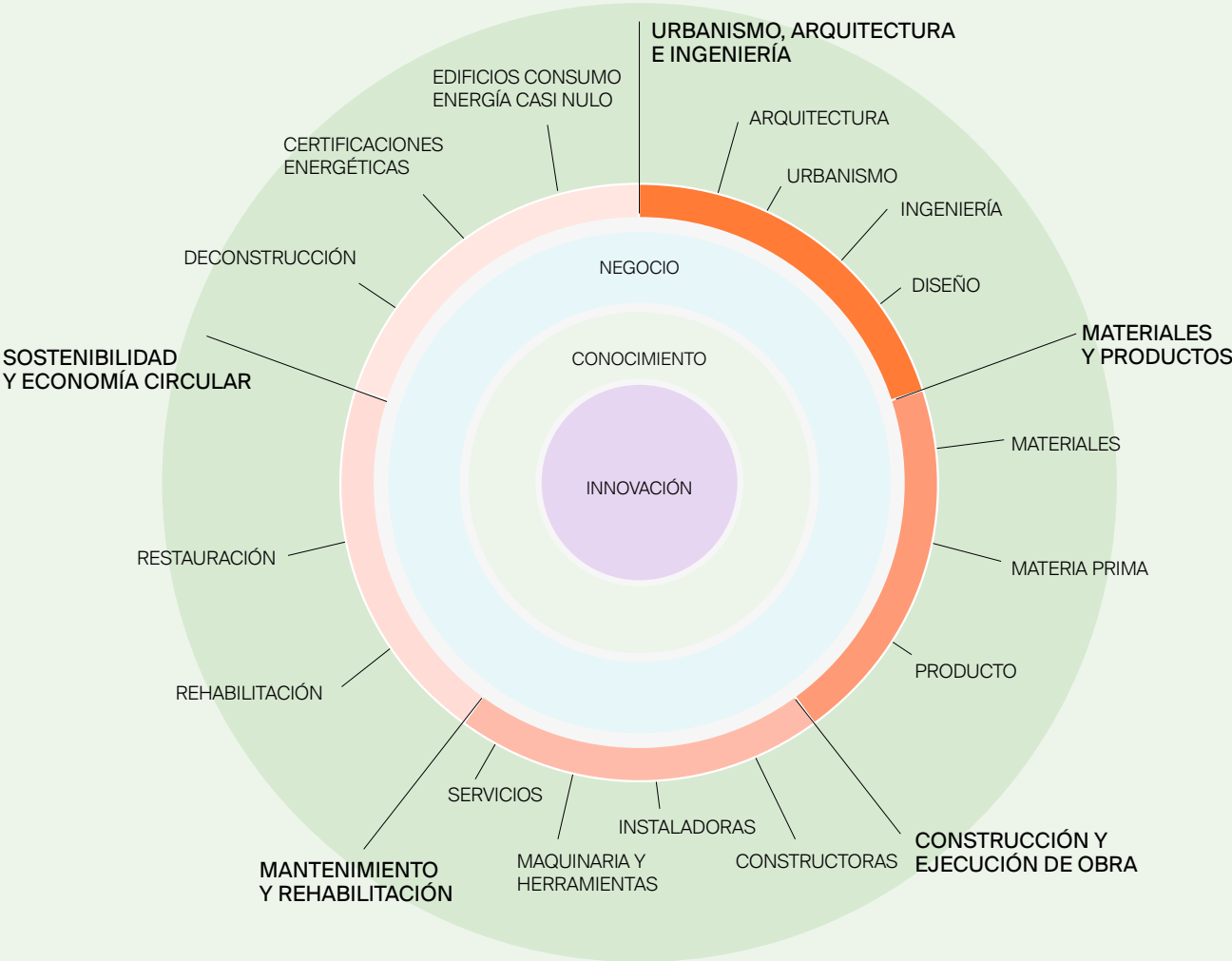



Fotos edición 2015

La relación entre la cadena de valor y los vectores de crecimiento tienen también su traslación en la propia organización del espacio del salón así como en la naturaleza de las actividades que tendrán lugar en él.

Barcelona Building Construmat se organiza basándose en 4 componentes:

- 
- Barcelona Building **Industry**
  - Barcelona Building **Future**
  - Barcelona Building **Talks**
  - Barcelona Building **Meetings**
- 

**Barcelona Building Industry**

Una gran exposición representada por las empresas del conjunto de la cadena de valor del sector.

**Barcelona Building Future**

Un formato vivo y experiencial donde las personas que nos visiten podrán ver los últimos avances e innovaciones del sector.

**Barcelona Building Talks**

Los Talks son nuestra propuesta para la reflexión y el debate.

**Barcelona Building Meetings**

Una plataforma de desarrollo de negocio.

# Barcelona Building Industry

El gran espacio expositivo de Barcelona Building Construmat  
Representación de toda la cadena de valor del sector  
Presentación de nuevos productos y nuevos servicios  
Un espacio organizado por industrias y actividades



---

Espacio público  
Estructuras  
Envoltentes, fachadas, cubiertas  
Instalaciones, maquinaria  
Espacio interior  
Innovación  
Asociaciones, gremios y servicios

---



Barcelona Building Industry se convierte en una gran exposición que presentará empresas a lo largo del proceso constructivo. Las empresas se darán cita en este espacio con la finalidad de dar a conocer sus últimas novedades al visitante.

Barcelona Building Industry se organizará de forma coherente agrupando empresas según la naturaleza de su actividad. El espacio ofrecerá a la empresa tanto superficie de exposición como espacios de demostración de producto.

---

### **Espacio público**

- Mobiliario urbano
- Iluminación
- Prefabricados
- Suelo exterior
- Aplicaciones
- Obra civil
- Jardinería y riego

---

### **Estructuras**

- Elementos para estructuras
- Prefabricados y construcción industrializada
- Divisorias

---

### **Envoltentes, elementos para fachadas y cubiertas**

- Aislamiento, impermeabilización y pinturas
- Elementos para fachadas y cubiertas
- Carpintería exterior
- Cerrajería y metalistería
- Vidrio y sus aplicaciones
- Protección solar

---

### **Instalaciones, elementos auxiliares, maquinaria**

- Maquinaria y equipos
- Elevación y transporte
- Aparatos de medida y precisión
- Climatización y calefacción
- Electricidad, agua, gas
- Energías renovables

---

### **Espacio interior**

- Pavimentos y revestimientos interior
- Piedra
- Sector fuego
- Cocina
- Baños
- Iluminación
- Pintura
- Mobiliario
- Tejidos
- Carpintería
- Divisorias

---

### **Innovación**

- Tecnologías de la información y la comunicación, TIC
- Building Innovation Modeling, BIM
- 3D Printing
- Internet of Things, IOT
- Realidad aumentada
- Drones

---

### **Asociaciones, gremios y servicios**

- Financiación
- Consultoría
- Oficina técnica
- Colegios profesionales
- Estudios de arquitectura
- Estudios de interiorismo
- Estudios de ingeniería

# Barcelona Building Future

---

El núcleo de Barcelona Building Construmat  
El único salón de Europa del sector que dedica más de 2.000 m<sup>2</sup>  
a la innovación y las nuevas tendencias

---

Un formato vivo y experiencial donde el visitante podrá acceder a los principales avances del sector a nivel internacional en múltiples formatos y aplicaciones prácticas. Desde las propuestas de las startups hasta las nuevas aplicaciones TIC que dan cobertura a todo el proceso constructivo.

## **Digitalización del proceso constructivo**

La transformación digital ha llegado a la construcción. Fruto de la eclosión de nuevas tecnologías todas las actividades del proyecto constructivo pueden ser objeto de transformación. Este nuevo paradigma ofrece grandes oportunidades al sector y es clave para la optimización de tiempo y recursos a lo largo de todo el ciclo de vida del proyecto constructivo.

La transformación digital es también marco para la integración de otros avances tecnológicos que dan cobertura a diferentes fases del proyecto. Por ejemplo:

- . Building Information Modeling, BIM.
- . Aplicaciones de la tecnología 3D printing.
- . Realidad Virtual y su aplicación en la fase de modelado del proyecto.
- . Aplicación de soluciones Mobile en fase de gestión y ejecución de obra.

## **Internet of Things (IoT)**

Internet trascenderá a la comunicación entre personas y se adentrará en la comunicación entre todo tipo de dispositivos. IoT es sin duda fuente de una enorme transformación del modelo de procesos en todos los sectores. También en la construcción. Barcelona Building Construmat será monitor de este enorme avance, mostrando al visitante las aplicaciones ya disponibles de esta tecnología así como los principales campos de desarrollo a futuro.

## **Nuevos materiales**

La sociedad del conocimiento y especialmente los avances en materia de nanotecnología han supuesto un enorme impulso en la comercialización de nuevos materiales de aplicación en el sector de la construcción. Nuevas propiedades, nuevas aplicaciones, nuevas oportunidades de mejora.

El sector de materiales ofrece hoy un gran dinamismo y Barcelona Building Construmat será la plataforma de presentación de estos avances.

## **Building startups**

También se están produciendo cambios en la estructura del tejido empresarial. Las startups están llamadas a aportar una enorme riqueza al sector, no sólo como cadena de transmisión de la innovación y de nuevas soluciones, sino también como ejemplo de nuevos modelos de desarrollo de negocio: desde su concepción y vocación globales, desde sus modelos de relación, desde la cooperación en el desarrollo de proyectos conjuntos, etc.

Las startups tendrán su espacio en Barcelona Building Construmat. Jóvenes proyectos seleccionados del panorama internacional.



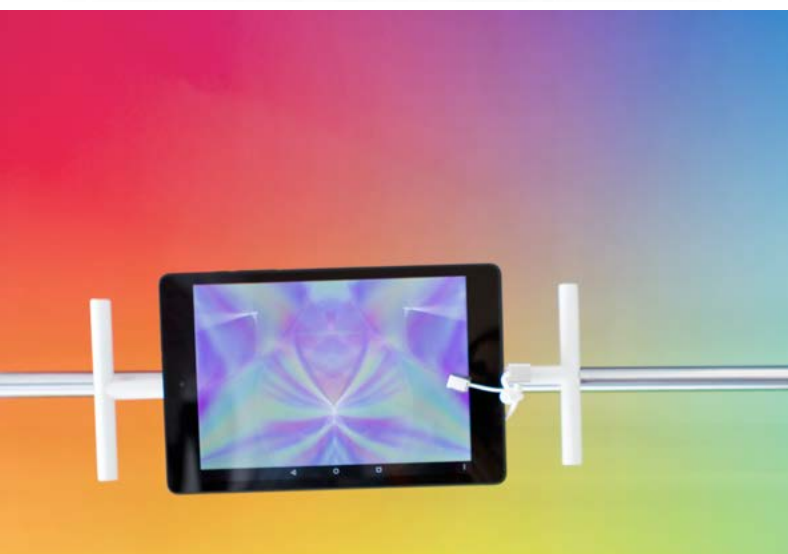
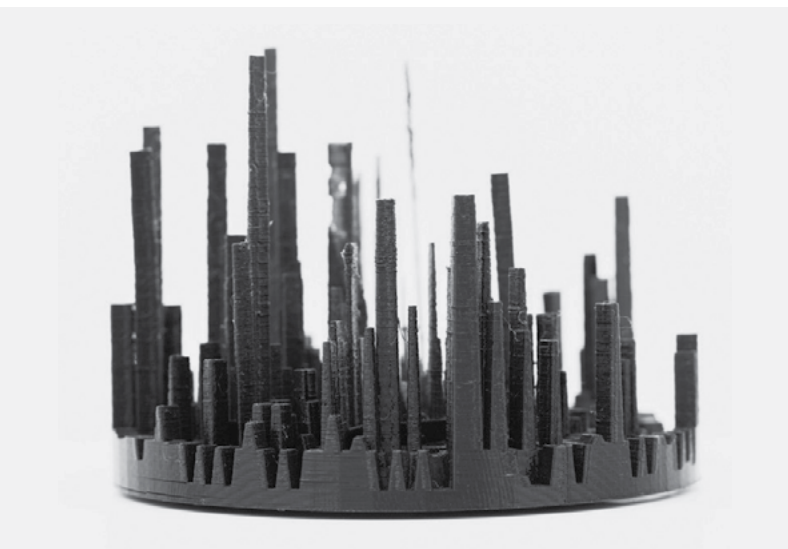
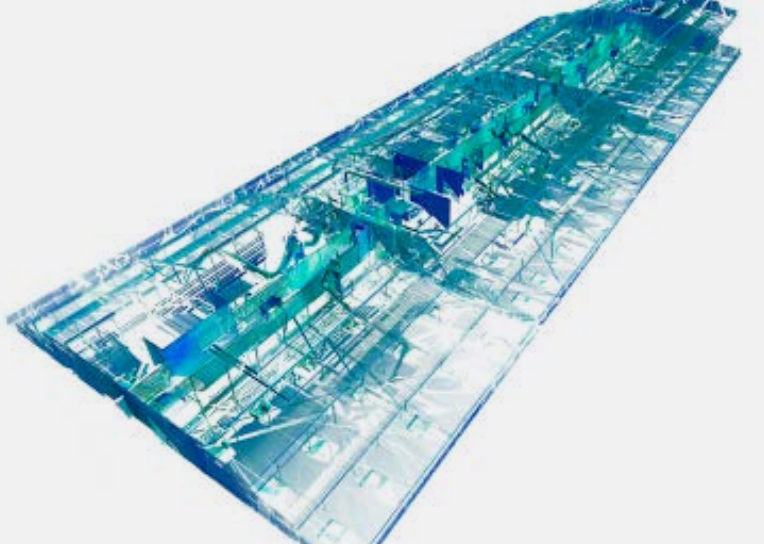

---

Building Information Modeling, BIM  
3D Printing  
Realidad Virtual  
Soluciones Mobile  
Nuevos materiales  
Internet of Things, IoT  
Startups

---

# Barcelona Building Talks

---

Los nuevos retos sociales son los nuevos retos del sector  
Un debate para entender el futuro como una  
oportunidad de crecimiento

---

Barcelona Building Construmat organizará una serie de conferencias, ponencias y mesas redondas con el fin de reflexionar e intercambiar ideas sobre estas temáticas de actualidad llamadas a dibujar el futuro a medio y largo plazo. En esta edición, las grandes temáticas del Barcelona Building Talks serán: Economía circular, Vivienda social y BIM.

Con independencia de los ejes temáticos, los Talks presentarán tendencias y nuevas áreas de desarrollo y reflexión en un conjunto amplio de disciplinas de toda la cadena de valor del sector.

---

Vivienda social  
Building Information Modeling, BIM  
Economía circular

---



---

### **Vivienda social**

Foro de debate y reflexión con la participación de representantes de todas las disciplinas vinculadas a la vivienda social tanto de la administración pública como de empresas privadas: arquitectura, urbanismo, tecnología, jurídicas, etc.

---

#### **Temáticas**

- . El poder la ciudadanía en la conceptualización, proyección y ejecución de proyectos de vivienda.
- . Políticas de vivienda y proyectos de vivienda colectivos desde el punto de vista urbano, morfológico, de tipología y de funcionamiento medioambiental.
- . Análisis de proyectos desde el punto de vista de la gestión, modelos plurifuncionales, viviendas de emergencia y rehabilitación.

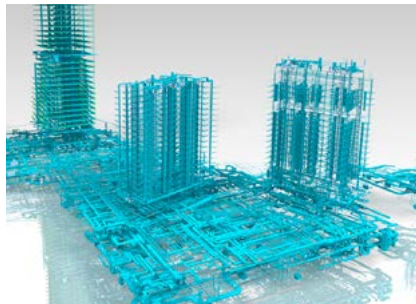

---

### **Building Information Modeling, BIM**

Foro sobre la contribución de la metodología BIM en el sector de la construcción y la gran oportunidad que ofrece como integrador de toda la cadena de valor así como de soporte a todo el ciclo de vida del proyecto.

---

#### **Temáticas**

- . 4D para planificación de la obra
- . 5D para estimación de costes
- . 6D para evaluaciones energéticas
- . 7D para Facility Management
- . nD para operaciones de mayor eficiencia y rendimiento

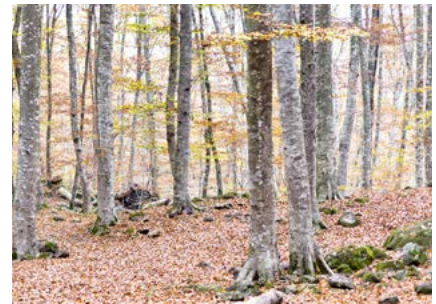

---

### **Economía circular**

Cómo el sector de la construcción tiene que pasar de un modelo económico lineal basado en producir, consumir y eliminar a un modelo circular basado en reducir, reutilizar y reciclar los residuos.

---

#### **Temáticas**

- . La economía circular como generadora de empleo.
- . Diseño de "productos" para ser deconstruidos. La economía circular consigue convertir nuestros residuos en materias primas, paradigma de un sistema de futuro.
- . Nuevas oportunidades de crecimiento económico e impulso de la innovación.
- . Mejorar los resultados económicos mientras reducimos el consumo de los recursos.
- . Cambio climático y los impactos medioambientales del uso de los recursos.
- . Eco-concepción. Cómo integrar desde la concepción los impactos medioambientales a lo largo del ciclo de vida de un producto.
- . Reducir, Reutilizar y Reciclar. La regla de las tres erres (3R)

# Barcelona Building Meetings

---

Nuevos formatos de networking para impulsar nuevas oportunidades de negocio e internacionalización

---

Barcelona Building Construmat tiene un ambicioso e innovador programa de actividades con el principal objetivo de desarrollar nuevos modelos de negocio. La globalización del sector es una de las claves para afrontar los retos del futuro. En este espacio se propiciará el contacto directo con profesionales nacionales e internacionales así como un servicio de asesoramiento para la internacionalización de las empresas.

---

Brokerage Event  
Foro Contract Nacional e Internacional  
Foro de Inversión  
Foro de Empleo  
Asesoramiento en financiación e internacionalización  
Foro Latinoamericano Europeo de cámaras de construcción

---

#### **Brokerage Event**

El Brokerage Event es un encuentro empresarial en formato de reuniones B2B de 30 minutos orientadas a ayudar a las empresas y profesionales a encontrar socios comerciales en el sector de la construcción a escala nacional e internacional.

#### **Foro de Inversión**

Foro que pone en contacto a inversores y fondos de inversión con proyectos "Smart Building" en busca de financiación.

#### **Asesoramiento en financiación e internacionalización**

Un servicio exclusivo para los días de celebración del salón que consiste en reuniones de 45 minutos con asesores especializados. Las empresas interesadas en internacionalizar su negocio tendrán la posibilidad de recibir asesoramiento.

#### **Foro Contract Nacional e Internacional**

A través del Foro Contract podrá contactar y hacer negocio con promotoras y constructoras, nacionales e internacionales, que buscan nuevos proveedores para llevar a cabo sus proyectos.

#### **Foro de Empleo**

Evento de reclutamiento y networking donde habrá ofertas de empleo en todos los ámbitos de la construcción.

#### **Foro Latinoamericano Europeo de cámaras de construcción**

El salón será el punto de encuentro de representantes de cámaras de comercio de la construcción de 20 países de Latinoamérica y Europa.





Un espacio de 33.000 m<sup>2</sup> dividido en cuatro áreas  
 Más de 2.000 m<sup>2</sup> dedicados a la innovación y tendencias

Foto edición 2015

### Industry Arena

30.000 m<sup>2</sup>

- Estandos de empresas expositoras
- Plazas para demostraciones de los expositores

### Future Arena

2.000 m<sup>2</sup>

- Showroom de nuevos materiales
- Showroom de innovación
- Ágora de demostraciones y presentaciones
- Selección de startups
- Exposición de proyectos
- Zona de realidad aumentada
- Plató de TV

- Entrega de Premios BBC
- Fiesta BBC

### Talks Arena

400 m<sup>2</sup>

- Ágora para conferencias
- Sala VIP para ponentes

### Meetings Arena

400 m<sup>2</sup>

- Sala Networking
- Sala VIP
- Restaurante privado para expositores
- Corner para prensa especializada
- Librería especializada

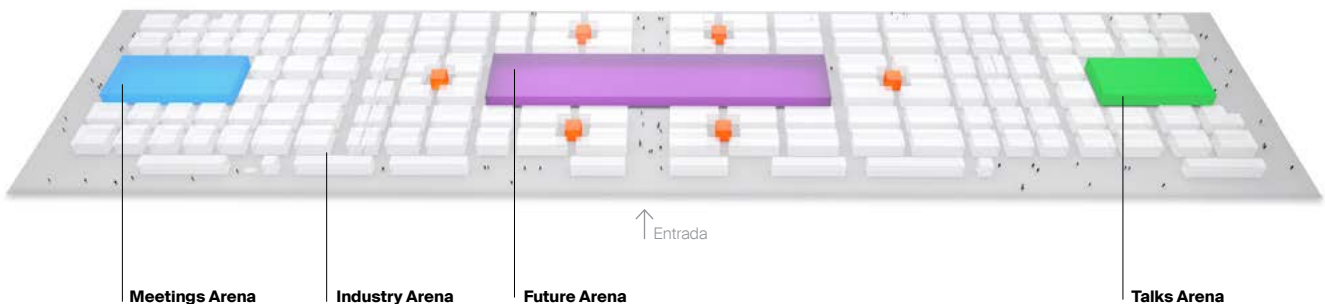

---

## Barcelona Buiding Construmat se celebrará en el recinto de Gran Via, uno de los recintos feriales más modernos de Europa que apuesta por la sostenibilidad

---

El recinto de Gran Via es una construcción diseñada por el japonés Toyo Ito, premio Pritzker de arquitectura.



### Recinto de Gran Via

Se caracteriza por su diseño, funcionalidad y apuesta por la sostenibilidad: alberga uno de los parques fotovoltaicos más grandes construidos sobre cubierta. Gran Via tiene 25.900 paneles solares que generan 5.86GWh de electricidad al año, evitando la emisión de más de 2.200 toneladas de CO<sup>2</sup>.

En sus ocho pabellones conectados por una pasarela que canaliza la circulación de los visitantes, cuenta con las más avanzadas prestaciones técnicas y logísticas. En el gran Hall Europa se encuentra el restaurante gastronómico Nucló. Barcelona Building Construmat se celebrará en el pabellón 2 del recinto.

El recinto está ubicado en una nueva área de desarrollo empresarial, cerca del aeropuerto de Barcelona y conectado con la red de transporte público.

### Towards 0 Waste

Barcelona Building Construmat se compromete con la sostenibilidad en línea con la estrategia de la Comisión Europea de la Economía Circular.

Towards 0 Waste es una iniciativa pionera para reducir los residuos y ahorrar recursos durante los días que durará el salón.



# Barcelona, capital europea de la arquitectura

El mejor lugar para diseñar el futuro de la construcción

Barcelona Building Construmat organizará, junto al Colegio de Arquitectos de Catalunya (COAC), "La Semana de la Arquitectura" con un extenso programa de actividades. El salón será el epicentro desde el cual irradiarán diversas actividades dedicadas a la difusión y al aprendizaje de la arquitectura abriendo el programa a conferencias y mesas de debate. Estas actividades se complementarán con rutas a edificios emblemáticos de la ciudad organizadas por 48h Open House.

Colaboradores



Col·legi d'Arquitectes  
de Catalunya



ITeC





---

Exposiciones en museos y en espacios públicos  
Intervenciones urbanas en la ciudad  
Itinerarios arquitectónicos centrados en  
Vivienda Social, Economía Circular e Ingeniería  
Debates y conferencias

---

# La edición 2015

## El punto de inflexión del sector

### Perfil del visitante

---

Actividad de las empresas asistentes

**58,2%**

---

Despachos de arquitectura  
Ingenieros  
Diseñadores de interiores  
Arquitectos técnicos

**10,6%**

---

Distribuidor de  
materiales para la  
construcción

**8,1%**

---

Fabricación de equipos  
Suministros  
Mat. de construcción

**7,1%**

---

Constructora

**3,9%**

---

Consultoría  
Proyectos medioambiente  
Tec. Sostenible  
IT

**3,4%**

---

Industrial  
Instalador  
Contratista de obra

**2,2%**

---

Oficina  
Despacho de proyectos  
de obra civil

**6,4%**

---

Otras

Sectores de interés

**43%**

---

Espacio interior

**40,8%**

---

Innovación

**38,1%**

---

Estructuras

**26,3%**

---

Envoltentes

**26,3%**

---

Equipamientos  
Elementos auxiliares  
Maquinaria

**23,3%**

---

Espacios públicos

**12%**

---

Servicios

**11,3%**

---

Otros



---

54.326 visitantes de 103 países diferentes  
1.975 compradores VIP  
710 encuentros B2B  
Más de 300 empresas de 15 países  
430 ponentes de primer nivel  
Más de 100 conferencias

---

Foto edición 2015

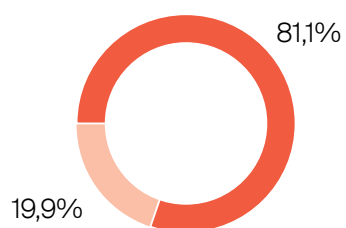

Fidelidad

- Ha visitado otras ediciones el salón
- Visita el salón por primera vez 2015



Intervención durante el proceso de compra

- 86,7% decisores o prescriptores de compra
- 13,2% no intervienen

# Participar es fácil gracias a nuestra oferta amplia y flexible



↑ Entrada

- Zona A
- Zona B
- Zona C
- Future Arena, Talks Arena, Meetings Arena
- Plazas sectoriales para demostraciones
- Zona BIM

Modalidad de participación	Partnership (mínimo 75 m <sup>2</sup> )	Visibilidad adicional para Global y Event partners
<p><b>1. Espacio libre</b></p> <p>(mínimo 24 m<sup>2</sup> . Superficie inferior, obligatorio estand pack). Ver punto 2.</p> <p>Ponemos a su disposición Build-up, el departamento especializado en diseño de estands de Fira Barcelona.</p>	<p><b>Global Partner</b></p> <ul style="list-style-type: none"> <li>· Incluye 125 m<sup>2</sup> de espacio libre (permite ampliación)</li> <li>· Ubicación preferente en zona A</li> <li>· Ventajas de visibilidad y networking (Premium)</li> </ul> <p>Estándar    26.500 € / 146 € m<sup>2</sup> extra  <b>Early Bird    25.500 € / 140 € m<sup>2</sup>extra</b></p>	<p><b>Esponsorización de elementos del salón</b></p> <ul style="list-style-type: none"> <li>· Uniforme personal de soporte</li> <li>· Premios Barcelona Building Construmat</li> <li>...</li> </ul> <p><b>Patrocinio de actividades del salón</b></p> <ul style="list-style-type: none"> <li>· Foro Contract Nacional e Internacional</li> <li>· Foro de Inversión</li> <li>...</li> </ul>
<p><b>2. Equipamiento de Estand pack y servicios (Zona C)</b></p> <p><b>Gold</b> (mínimo 35 m<sup>2</sup>)</p> <p>Estándar    10.336€ / 270€ m<sup>2</sup>extra  <b>Early Bird    9.938€ / 260€ m<sup>2</sup>extra</b></p> <p><b>Silver</b> (mínimo 24 m<sup>2</sup>)</p> <p>Estándar    7.735€ / 268€ m<sup>2</sup>extra  <b>Early Bird    7.298€ / 255€ m<sup>2</sup>extra</b></p> <p><b>Bronze</b> (mínimo 16 m<sup>2</sup>)</p> <p>Estándar    4.768€ / 254€ m<sup>2</sup>extra  <b>Early Bird    4.334€ / 231€ m<sup>2</sup>extra</b></p>	<p><b>Event Partner</b></p> <ul style="list-style-type: none"> <li>· Incluye 75 m<sup>2</sup> de espacio libre (permite ampliación)</li> <li>· Ubicación preferente en zona B</li> <li>· Ventajas de visibilidad y networking (Optima)</li> </ul> <p>Estándar    15.000 € / 154 € m<sup>2</sup>extra  <b>Early Bird    14.000 € / 145 € m<sup>2</sup>extra</b></p>	
<p><b>3. Expositores sector BIM y TIC, Estand pack y servicios de 6 m<sup>2</sup> (zona BIM)</b></p> <p>Estándar    3.345€  <b>Early Bird    3.041€</b></p>		

Precios con IVA no incluido

\*Early Bird: La reserva anticipada deberá realizarse antes del 31.08.2016

# Sabemos lo que el sector demanda y le damos respuesta

Conocemos las necesidades e intereses del profesional que nos visita y le damos respuestas y soluciones desde la innovación, el conocimiento y el networking.

## + Innovación: Future Arena

Descubrir las novedades del sector y su evolución  
Reducir los costes y mejorar la capacidad competitiva  
Mejora de la calidad en todos los procesos

## + Conocimiento: Talks Arena

Entender el futuro y la gran oportunidad de crecimiento que se presenta en los programas de conferencias, debates y jornadas

## + Negocio: Meeting Arena / Industry Arena

Conocer nuevas propuestas y modelos de negocio  
Contactar con nuevos proveedores y renovar la red de contactos

## + Internacionalización

Entender la globalización como una oportunidad real  
Hub de relaciones comerciales y puente de proyectos internacionales

---

“Las reuniones cara a cara son la forma más eficaz de fortalecer las relaciones con los clientes potenciales y clientes actuales”

*Oxford Economics*

“Exponer en un evento es una de las maneras más rentables para su empresa de llegar a audiencias cualificadas”

*US study by Exhibit Surveys Inc*

Contacto comercial

construmat.ventas@firabarcelona.com  
Tlf +34 93 233 20 00  
www.construmat.com

Delegaciones internacionales

---

**ALEMANIA**

**Messe Barcelona**  
**Matthias Poensgen**  
Tel: 0049-7071 365 595  
germany@firabarcelona.com

**IRLANDA**

**Expandys Limited**  
**Emmanuel Bisi**  
Tel: 0044 2077 238327  
ireland@firabarcelona.com

**PORTUGAL**

**Expotec**  
**João Aguas**  
Tel: 00351 214 002 094  
portugal@firabarcelona.com

**AUSTRIA**

**Messe Barcelona**  
**Matthias Poensgen**  
Tel: 0049-7071 365 595  
austria@firabarcelona.com

**ISRAEL**

**Tavor Economic Consultants Ltd**  
**Sergio Vinitsky**  
Tel: 00972 9 777 68 08  
israel@firabarcelona.com

**REINO UNIDO**

**Expandys Limited**  
**Emmanuel Bisi**  
Tel: 0044 2077 238327  
unitedkingdom@firabarcelona.com

**BÉLGICA**

**Exposervice**  
**Krist'! Daelman**  
Tel: 0032-3-766 11 99  
benelux@firabarcelona.com

**ITALIA**

**Expo Consulting**  
**Marco Barozzi - Elisabetta Zagnoli**  
Tel: 0039 051 649 31 89  
italy@firabarcelona.com

**SUIZA**

**Messe Barcelona**  
**Matthias Poensgen**  
Tel: 0049-7071 365 595  
switzerland@firabarcelona.com

**CHINA**

**Noe China**  
**Lisa Qu Lengyuan**  
Tel: 0086 21 516 96889  
china@firabarcelona.com

**LUXEMBURGO**

**Exposervice**  
**Krist'! Daelman**  
Tel: 0032-3-766 11 99  
benelux@firabarcelona.com

**TURQUÍA**

**SENEXPO Uluslararası Fuarçılık A.S.**  
**Kenan Kurt**  
Tel: 90 212 224 68 78  
info@senexpo.com.tr

**FRANCIA**

**Bcn Promotions**  
**Gérard Escrivà**  
Tel: 0033 1 47 07 29 39  
france@firabarcelona.com

**MARRUECOS**

**ActiveDevelopment**  
**Paco Gómez**  
Tel: 0034-935-572 350  
marruecos@firabarcelona.com

**HONG KONG**

**Noe China**  
**Lisa Qu Lengyuan**  
Tel: 0086 21 516 96889  
hongkong@firabarcelona.com

**PAÍSES BAJOS**

**Exposervice**  
**Krist'! Daelman**  
Tel: 0032-3-766 11 99  
benelux@firabarcelona.com

---

**B Barcelona**  
**B Building**  
Construmat

  
**Fira Barcelona**

23-26.05.2017  
Recinto Gran Via